

ご満足して頂けましたでしょうか

または不良品、ご不満の点がございましたでしょうか。  
それらの場合は返金・代替品の再配送の対応をさせていただきます。  
どうぞご安心ください

ユーザー様専用 Eメール

**help@cabapost.co.jp**

LINE公式アカウント



- ✔ 困ったときは  
LINEトークで気軽に相談!
- ✔ アンケート回答で  
保証期間を7年へ延長!



## 取り扱い説明書

cababox

## 1. セット内容をご確認ください

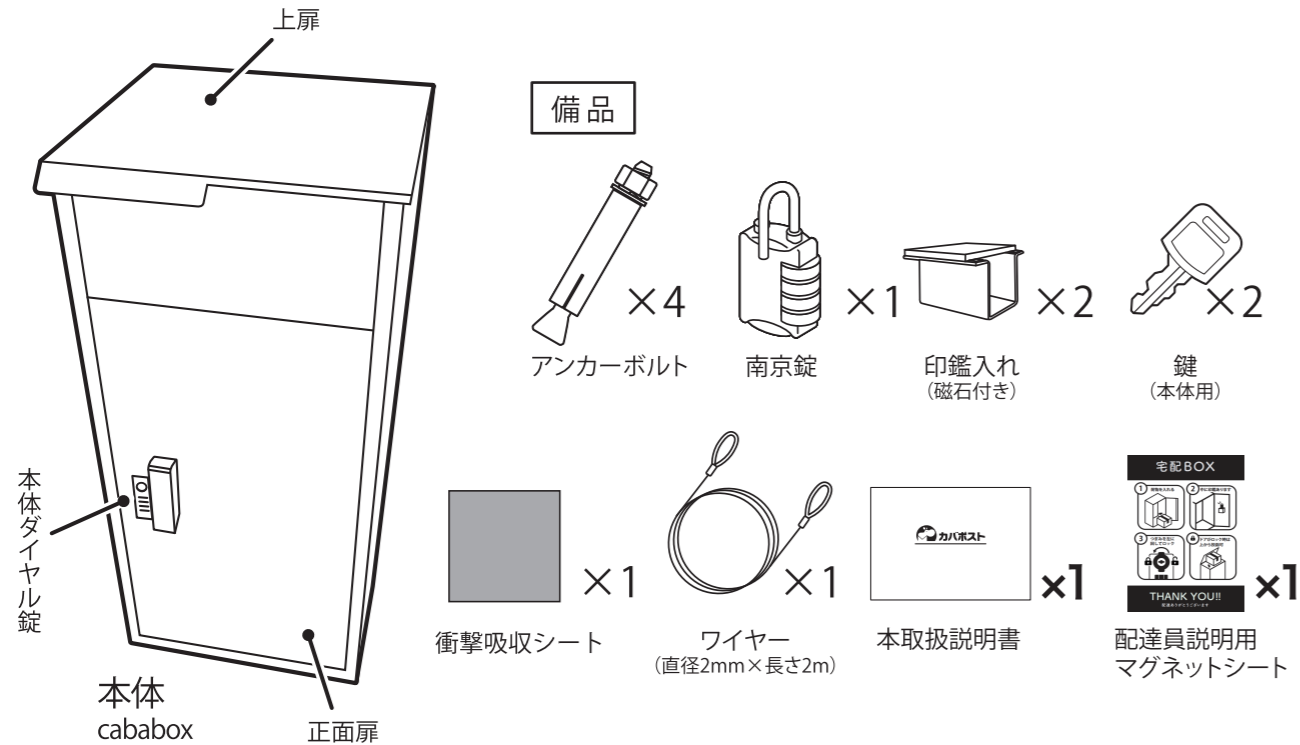

## 2. 安全上の注意事項・配達業者への連絡について

### ■安全上のご注意

- 変更・改造はしない。  
事故、故障の原因となります。また、ポスト・宅配ボックス以外の用途で使用しないで下さい。
- 製品の切断面は、安全に配慮し処理を施していますが、ケガをする場合もありますのでご注意ください。
- 子供が宅配ボックス内に入らないようご注意ください。宅配ボックス内に閉じ込められるおそれがあります。
- 宅配ボックスにのぼったり、扉にぶらさがったりしないよう、特にお子様にはご注意ください。転倒してけがをするおそれがあります。
- 扉を開け放しにせず、必ず閉めて使用して下さい。  
扉が歩行者に当たって大変危険です。また、郵便物・宅配物の紛失、雨水侵入の原因となりますので必ず閉めて使用して下さい。  
また、できるだけ軒下など雨のかかりにくい場所へ設置して下さい。
- 本体に重いものを乗せたり、寄りかかったりしない。故障の原因となりますのでおやめ下さい。

### ■配達業者への連絡

インターネットなどで買い物を行った場合「不在時は宅配ボックスを利用」と指示してください。また、予め荷物が届くことが把握できている際は、配達前に最寄りの営業所へ「宅配ボックスを利用」の旨ご連絡ください。  
※配達伝票に指示がない場合、配達業者様が持ち帰る可能性があります。  
※あらゆる場面を想定して宅配BOXを正しく設置していたとしても、宅配業者が預け入れしただけない場合があります。  
その際は、誠に申し訳ありませんが、宅配業者へご連絡、ご確認ください。

なお、配達員説明用マグネットシートは、配達業者様へ見えるように本体に貼ってください。

### 3. 荷物の受け取り方法 (配達業者様へのご説明をお願いします)

- ① 予め本体ダイヤル錠の回転つまみを「OPEN」の方向に設定します。本体ダイヤル錠の回転つまみがOPENの方向になっていることを確認し、扉を開けます。

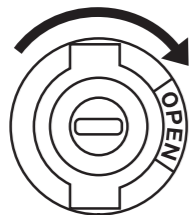

- ② 荷物を入れます。箱の大きさによっては入らない場合がありますので無理矢理入れないでください。

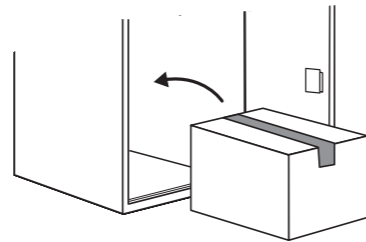

- ③ 宅配ボックスの扉の裏上部にある受領印を捺印し、扉を締めます。

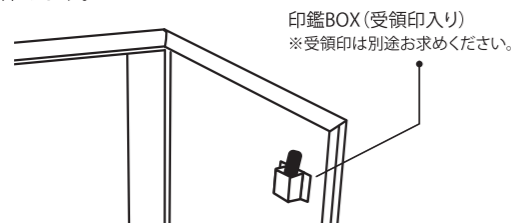

※印鑑BOXは上扉の内部にも取り付け可能です。

- ④ ドアを閉めて、回転つまみを「CLOSE」の方向に回して、ロック完了です。施錠すると「0-0-0-0」になります。

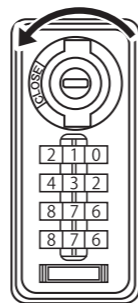

※正面扉が投函済の場合は、上部の扉から物を入れる事が可能です。

### 4. 荷物の取り出し方法

- ① 本体ダイヤル錠の回転つまみが「CLOSE」になっていることを確認します。

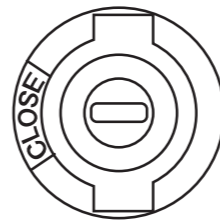

- ② 設定したダイヤル4桁の番号を回して解錠します。または、付属のシリンダー錠を使用して解錠します。

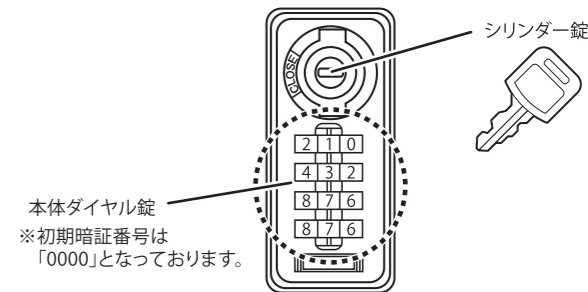

- ③ ドアを開けて荷物を取り出します。

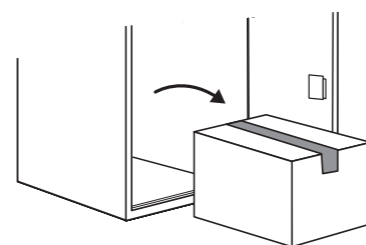

- ④ 扉を締めます。※本体ダイヤル錠の回転つまみは「OPEN」のまま回さないでください。次回の宅配物の投函ができなくなります。



## 5. 本体の固定方法

### ① ワイヤーでの固定方法

(ワイヤー取付金具は宅配ボックス後側にあります)

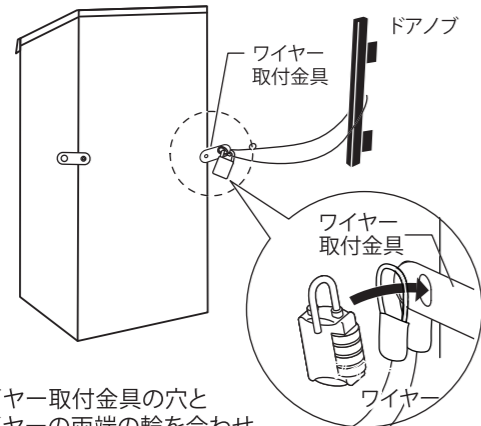

◎ワイヤー取付金具の穴とワイヤーの両端の輪を合わせ、南京錠を通して施錠します。(ドアノブや玄関付近の柱などに固定してください)

◎荷物受け取り後、本体を動かす場合は、南京錠の4ケタの番号にセットして解錠し、ワイヤーを外してください。

### 「南京錠」番号のセット・変更のしかた (自由に番号が変更されます)

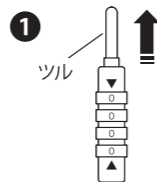

① お買い求めの際は番号が「0000」にセットされています。このままツルを引き上げてください。

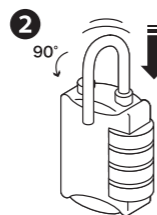

② ツルを図のように90°左に回し、ツルの突起を穴に押し込むように強く下に押しながら新しい4ケタの番号をセットしてください。

③ 押さえた指を離して元の状態に戻してください。次回からは新しい番号で解錠できます。

#### ご注意

ツルが外れた状態でダイヤルを回さないでください。可変された番号を忘れると解錠できません。

### ② 本体を地面に固定する方法

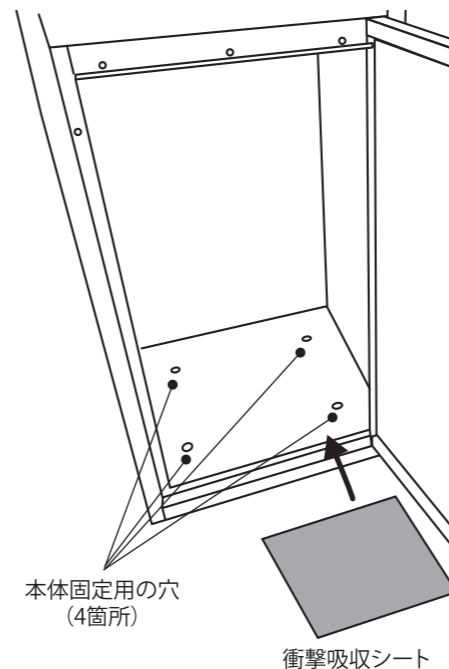

- ① お手持ちの振動ドリルで、コンクリートなどの土台に穴をあけてください。(穴のサイズ/直径12mm・深さ100mm)
- ② あけた穴に「アンカーボルト」を差し込み、本体底面の4箇所の穴を合わせ、内側よりボルトで固定します。
- ③ 固定した後、本体底面に「衝撃吸収シート」を敷きます。

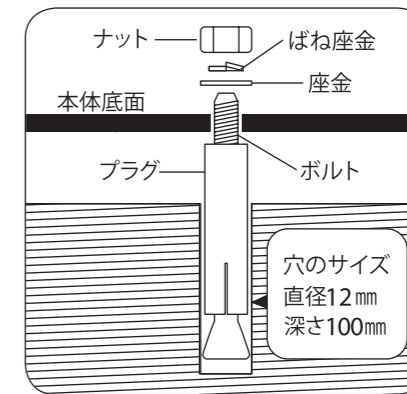

#### 取り付けの際の注意点

⑦ 足場プレートの取り付けを行う土台は、コンクリートなど強度のある素材を前提としています。(左図参照)。それ以外の素材への取り付けは、専門の施工会社などにご相談ください。

取り付ける土台は、ポスト本体が水平および垂直を保てる平らな場所をお選びください。

## 6. 暗証番号の変更方法

名称について

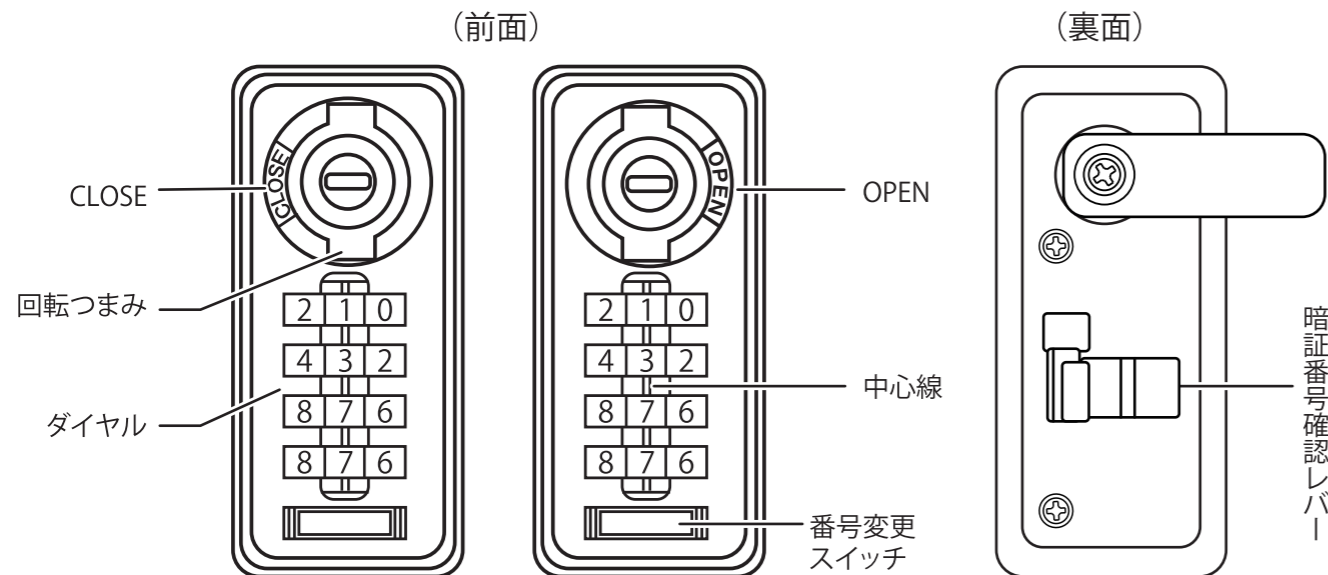

### “初期”暗証番号「0000」からの変更方法

#### 1 例) 初期「0000」→「1234」へ変更の場合

上部ダイヤルを「CLOSE」にした状態で数字を「0000」へ合わせます。その後、番号変更スイッチを右へスライドしてください。

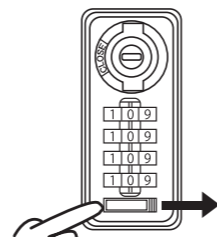

#### 2 暗証番号「1234」の数字に合わせます。



#### 3 番号変更スイッチを左へスライドしてください。暗証番号を下記に控えてください。

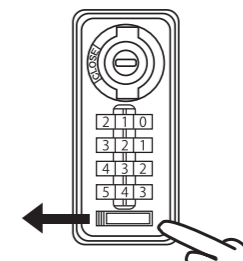

#### 4 上部のダイヤルを「CLOSE」から「OPEN」へ回してください。自動で数字が「0000」に切り替わります。新しい暗証番号の設定完了です。



### 暗証番号を変更したい場合

- ◎現在の暗証番号に合わせてから、上記と同じ手順で変更してください。
- ◎暗証番号は忘れないように保管してください。
- ◎初期の暗証番号「0-0-0-0」のまままでご利用はお控えください。※ロックを解・施錠する際に暗証番号が自動で「0-0-0-0」に変わります。

暗証番号

--	--	--	--

## 7. 鍵(シリンダー錠)の操作方法

- ① 暗証番号を忘れた場合、付属のシリンダー錠で解錠出来ます。

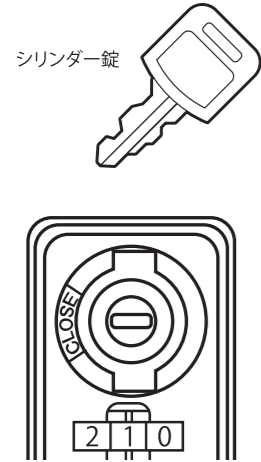

- ② 鍵穴にシリンダー錠を差し込みます。鍵を右回りに180度回転させて解錠完了。

シリンダー錠を差したまま、扉を開けてください。

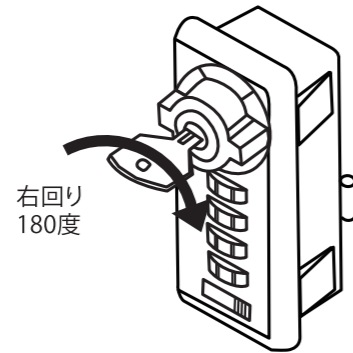

- ③ シリンダー錠を抜くときは、扉を締めた状態で、シリンダー錠を左回りに180度回転させてから抜いてください。

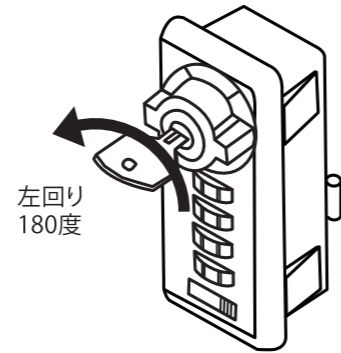

## 8. 忘れた暗証番号を探す方法

- ① 本体裏側の「暗証番号確認レバー」を、横に引っ張ってください。
- ② 次に、4つのダイヤルが止まるまで、左から右に回してください。4つのダイヤルが止まったところが現在の暗証番号です。
- ※万が一、止まらないダイヤルがある場合には「暗証番号確認レバー」をさらに強く引っ張ってください。
- ③ 「暗証番号確認レバー」を基の位置に戻します。(カチッと音がします) 暗証番号はそのまま使う事もできますし、変更することもできます。

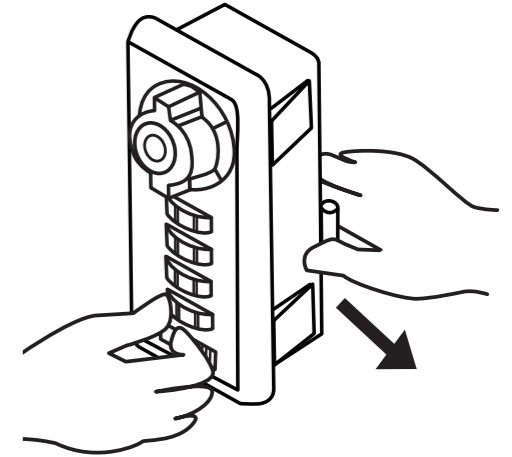

忘れないように暗証番号を控えてください。

暗証番号

--	--	--	--

## 合鍵のご注文

合鍵のご注文の場合には、鍵番号が必要になります。お手元の鍵穴部分に刻印されている番号をご確認の上、弊社ホームページからご注文ください。

- セキュリティ商品の特性上、ユーザー様の身分証明書をご提示いただくことがございます。あらかじめご了承ください。
- 決済方法は代金先払いにて行っております。鍵料金は弊社ホームページを参照してください。
- 製品によって合鍵が作成できないタイプもございます。あらかじめご了承ください。

## お手入れ方法

- 生鮮食品、貴重品、現金などの保管はしないでください。
- 子供が遊んだりいたずらしないように十分注意してください。重大な事故を引き起こす恐れがあります。
- 宅配ボックスの盗難や人的被害につきましては、一切の責任を負いかねますので、ご了承ください。
- 宅配ボックス内の宅配物の盗難や破損につきましても、一切の責任を負いかねますので、ご了承ください。
- 宅配ボックスを正しく設置していたとしても、宅配業者が預け入れして頂けない場合がございます。その際はお手数ですが宅配業者にご連絡・ご確認をお願いします。

### お手入れの際の注意点

- 必ずよく水拭きをして、洗剤などが残らないようにしてください。放置しておく、サビの原因となります。
- スポンジ、ブラシなどを使用する場合は、必ずステンレスの研磨目にして平行に、均一に力を入れてください。
- あらかじめ部分的に「ためしぶき」をして、汚れやサビの落ち具合を確認してください。
- 目のあらいクレンザー、タワシ、紙やすり、スチールウールなどの使用はお避けください。変色、傷、塗装剥離の原因となります。

【返品・交換について】ご注文された製品と違うものが届いた場合、また製品に不良や欠品があった場合は、返品・交換をさせていただきます。その際はお手数ですが、右記メールアドレスまたは電話番号までご連絡ください。1営業日以内に改めて返送方法についてのご連絡いたします。

返品・交換は、返品センターのみで受け付けます。カバポスト本店ではお受けしておりませんのでご了承ください。

返品については、送料着払いのご返品はお断りしております。万が一着払いでご返送された場合、着払い費用を差し引いてご返金することになりますので、予めご了承ください。

カバデザインポストシリーズ cababox

# 保証書

対応商品	カバポスト / CABAPOST ブランド製品
無料保証期間	ご購入日から5年間

お名前		お電話番号 (携帯可)	
ご住所		Eメール	
ご購入 製品名		ご注文番号	

■本書はカバポストまたはCABAPOSTのブランド製品であり、なおかつ正規代理店から販売された製品に対する保証書となります。

■当保証書は、該当製品の取扱説明書または添付ラベル等の注意書きやメンテナンス情報に基づいた正常な使用において、保証期間内に製造上の責任による汚損や破損など、何らかの問題が生じた場合、カバポストによる無料の交換またはメンテナンスを保証するものです。

■本保証書は再発行いたしませんので、大切に保管してください。

本保証書は、無料交換規定に基づき無料にて交換またはメンテナンスを行うことを約束するものであり、これによってお客様の法律上の権利を制限するものではありません。無料保証期間終了後の交換およびメンテナンスにつきましては、下記専用Eメールアドレスまでご連絡ください。

以下のような場合は、無料の交換またはメンテナンスの保証対象外となります

- ポスト本体および備品など、消耗部分の正常な使用における劣化や風化による破損
- スチール、ステンレス、木材の僅かなサビ、または変色

次のような場合には保証期間内であっても、交換またはメンテナンスは有料となります

- 取扱説明書または添付ラベル等の注意書きやメンテナンス情報に基づかない使用による汚損や破損、およびその他の不適切な使用による破損の場合
- 該当製品を日本国外で使用された場合
- 火災、地震、風水害、その他の天災地変、不慮の事故により生じた汚損や破損の場合
- 本保証書の提示がない場合

当保証をご利用の場合は、ユーザー専用Eメールアドレスまでご連絡ください。またご連絡の際は、事前にご購入いただいた際の領収書またはご注文番号をご用意ください。

【免責事項】当製品の本書に基づかない組み立てやお取り扱いによる事故や損害につきまして、当社は一切の責任を負いませんので、あらかじめご了承ください。

当製品はおお客様の責任のもと、適切なお取り扱いおよび管理をお願いいたします。



企画：合同会社カバポスト  
製造国：中国

ユーザー専用Eメールアドレス

✉ [help@cabapost.co.jp](mailto:help@cabapost.co.jp)

- お困りの際は、LINEトークでお気軽にお問い合わせください
- アンケートへのご回答で、保証期間を7年へ延長いたします



カバデザインポストシリーズ cababox