

ご満足して頂けましたでしょうか

または不良品、ご不満の点がございましたでしょうか。
それらの場合は返金・代替品の再配送の対応をさせていただきます。
どうぞご安心ください

ユーザー様専用 Eメール
help@cabapost.co.jp

LINE公式アカウント



- ✔ 困ったときは
LINEトークで気軽に相談!
- ✔ アンケート回答で
保証期間を7年へ延長!



取り扱い説明書

Bella (ベラ)

1.セット内容をご確認ください

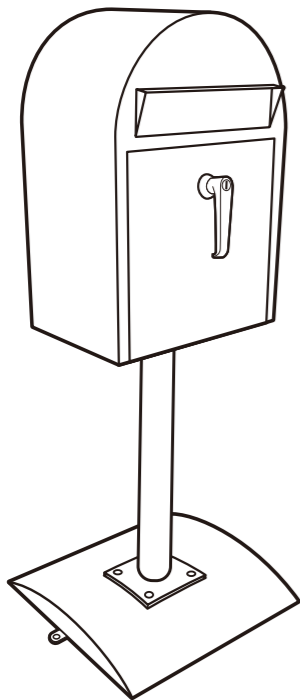

備品

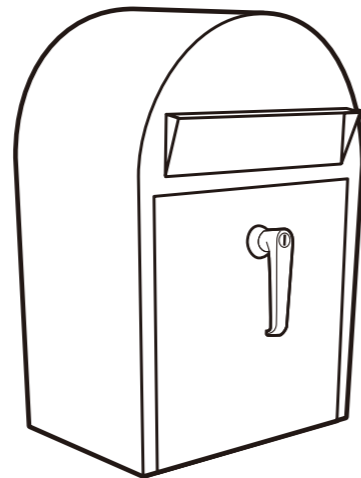

ポスト(ベラ)本体



支柱

カーブある方が下

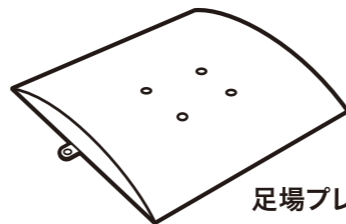

足場プレート



×8

六角穴付きボルト



×8

ボルト締めナット

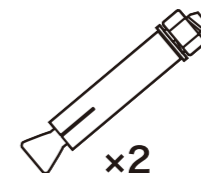

×2

アンカーボルト

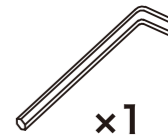

×1

六角棒レンチ



×1

スパナ

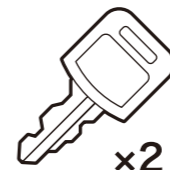

×2

鍵(ポスト本体に添付)



×1

本取扱説明書

※備品はポスト本体の中に入れております(予備として余分に備品が入っている場合もございます)

2. スタンドとポストの組立方法

安全のため組み立て作業は必ず2人以上で行ってください。

図1

- ① スタンドの組み立て開始前に、支柱や足場プレートを逆さに配置すると作業をスムーズに進められます。
- ② 支柱と足場プレートの4つの穴に、六角穴付きボルトを支柱側から挿入します。
- ③ 足場プレート裏のボルトにナットを仮止めします。その後、付属の六角棒レンチとスパナを使用して、ボルトを時計回りに確実に締め付けます。

図2

- ④ 六角穴付きボルトを、ポスト本体の内側の底部穴へ向けて挿入し、その後、支柱の穴に通します。
- ⑤ ナットをボルトに仮止めします。その後、付属の六角棒レンチとスパナを使用して、ボルトを時計回りに確実に締め付けます。
- ⑥ 全ての部品が指定された位置に正しく取り付けられているかを確認します。問題がなければ組み立ては完成です。

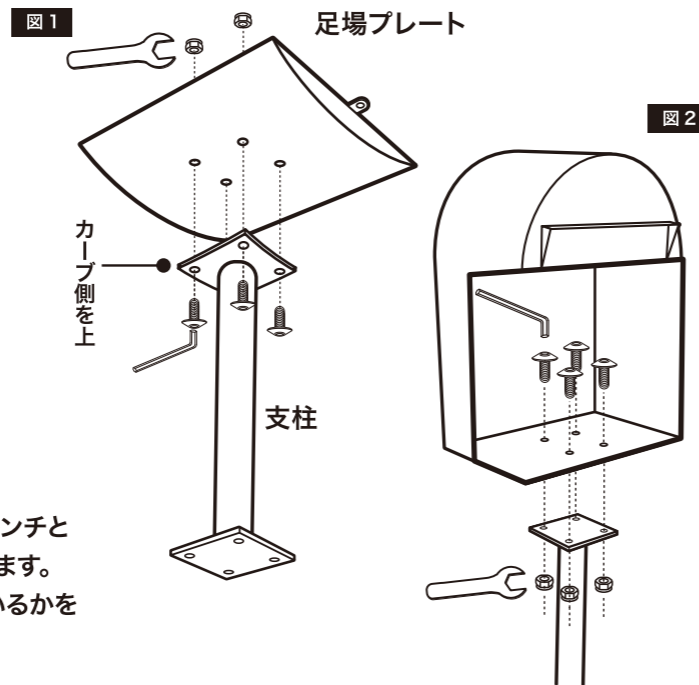

スタンドを地面に固定する方法

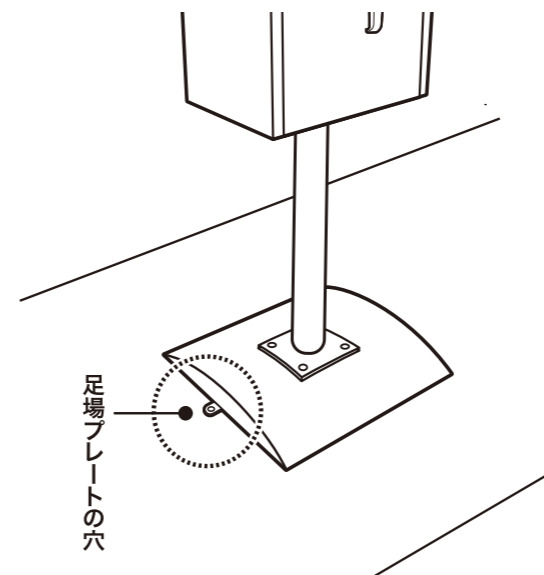

本ポストスタンドは床に自立しますが、安定性を確保するため、付属のボルトで固定も可能です。

- ① お手持ちの振動ドリルで、コンクリートなどの土台に穴をあける。(穴のサイズ/直径12mm・深さ100mm)
- ② あけた穴に「アンカーボルト」を差し込み、足場プレートの穴を合わせ、ボルトで固定します。

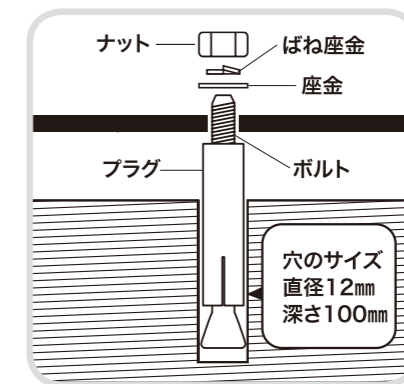

取り付けの際の注意点

足場プレートの取り付けを行う土台は、コンクリートなど強度のある素材を前提としています。(左図参照)。それ以外の素材への取り付けは、専門の施工会社などにご相談ください。

取り付ける土台は、ポスト本体が水平および垂直を保てる平らな場所をお選びください。

合鍵のご注文

合鍵のご注文の場合には、鍵番号が必要になります。お手元の鍵穴部分に刻印されている番号をご確認の上、弊社ホームページからご注文ください。

- セキュリティ商品の特性上、ユーザー様の身分証明書をご提示いただくことがございます。あらかじめご了承ください。
- 決済方法は代金先払いにて行っております。鍵料金は弊社ホームページを参照してください。
- 製品によって合鍵が作成できないタイプもございます。あらかじめご了承ください。

お手入れ方法

- 生鮮食品、貴重品、現金などの保管はしないでください。
- 子供が遊んだりいたずらしないように十分注意してください。重大な事故を引き起こす恐れがあります。
- 宅配ボックスの盗難や人的被害につきましては、一切の責任を負いかねますので、ご了承ください。
- 宅配ボックス内の宅配物の盗難や破損につきましても、一切の責任を負いかねますので、ご了承ください。
- 宅配ボックスを正しく設置していたとしても、宅配業者が預け入れして頂けない場合がございます。その際はお手数ですが宅配業者にご連絡・ご確認をお願いします。

お手入れの際の注意点	
1. 必ずよく水拭きをして、洗剤などが残らないようにしてください。放置しておく、サビの原因となります。	3. スポンジ、ブラシなどを使用する場合は、必ずステンレスの研磨目にそって平行に、均一に力を入れてください。
2. あらかじめ部分的に「ためしぶき」をして、汚れやサビの落ち具合を確認してください。	4. 目のあらいクレンザー、タワシ、紙やすり、スチールウールなどの使用はお避けください。変色、傷、塗装剝離の原因となります。

【返品・交換について】ご注文された製品と違うものが届いた場合、また製品に不良や欠品があった場合は、返品・交換をさせていただきます。その際はお手数ですが、右記メールアドレスまたは電話番号までご連絡ください。1 営業日以内に改めて返送方法についてのご連絡いたします。返品・交換は、返品センターのみで受け付けます。カバポスト本店ではお受けしておりませんのでご了承ください。返品については、送料着払いのご返品はお断りしております。万が一着払いでご返送された場合、着払い費用を差し引いてご返金することになりますので、予めご了承ください。

カバデザインポストシリーズ **Bella**

<h1>保証書</h1>	対応商品	カバポスト / CABAPOST ブランド製品
	無料保証期間	ご購入日から5年間

お名前		お電話番号 (携帯可)	
ご住所		Eメール	
ご購入 製品名		ご注文番号	

■本書はカバポストまたはCABAPOSTのブランド製品であり、なおかつ正規代理店から販売された製品に対する保証書となります。

■当保証書は、該当製品の取扱説明書または添付ラベル等の注意書きやメンテナンス情報に基づいた正常な使用において、保証期間内に製造上の責任による汚損や破損など、何らかの問題が生じた場合、カバポストによる無料の交換またはメンテナンスを保証するものです。

■本保証書は再発行いたしませんので、大切に保管してください。

本保証書は、無料交換規定に基づき無料にて交換またはメンテナンスを行うことを約束するものであり、これによってお客様の法律上の権利を制限するものではありません。無料保証期間終了後の交換およびメンテナンスにつきましては、下記ユーザー様専用Eメールアドレスまでご連絡ください。

以下のような場合は、無料の交換またはメンテナンスの保証対象外となります

- ポスト本体および備品など、消耗部分の正常な使用における劣化や風化による破損
- スチール、ステンレス、木材の僅かなサビ、または変色

次のような場合には保証期間内であっても、交換またはメンテナンスは有料となります

- 取扱説明書または添付ラベル等の注意書きやメンテナンス情報に基づかない使用による汚損や破損、およびその他の不適切な使用による破損の場合
- 該当製品を日本国外で使用された場合
- 火災、地震、風水害、その他の天災地変、不慮の事故により生じた汚損や破損の場合
- 本保証書の提示がない場合

当保証をご利用の場合は、ユーザー様専用 E メールアドレスまでご連絡ください。またご連絡の際は、事前にご購入いただいた際の領収書またはご注文番号をご用意ください。

【免責事項】当製品の本書に基づかない組み立てやお取り扱いによる事故や損害につきまして、当社は一切の責任を負いませんので、あらかじめご了承ください。

当製品はおお客様の責任のもと、適切なお使用および管理をお願いいたします。



企画：合同会社カバポスト
製造国：中国

ユーザー様専用Eメールアドレス
✉ help@cabapost.co.jp

○お困りの際は、LINEトークでお気軽にお問い合わせください
○アンケートへのご回答で、保証期間を7年へ延長いたします



カバデザインポストシリーズ **Bella**